

Katowice, dnia 23 kwietnia 2024 r

ZAPYTANIE OFERTOWE

W związku z planowaną wymianą starej i zużytej aluminiowej stolarki okiennej i drzwiowej w budynku biurowym zlokalizowanym na nieruchomości w Warszawie przy ul. Komitetu Obrony Robotników 39, zwracamy się do Państwa z uprzejmą prośbą dotyczącą przedstawienia oferty cenowej dla zadania pn.: „*Wymiana aluminiowej stolarki okiennej i drzwiowej w budynku biurowym nr 3 w Warszawie przy ul. Komitetu Obrony Robotników 39*”.

1. Zamawiający:

Towarzystwo Finansowe Silesia Sp. z o.o.

ul. Ligocka 103

40-568 Katowice

NIP: 629-21-70-627

2. Opis przedmiotu zamówienia oraz zakres zamówienia:

2.1 Przedmiotem zamówienia jest wykonanie robót budowlanych, zwanych dalej *Remontem*, dla zadania pn.: „*Wymiana aluminiowej stolarki okiennej i drzwiowej w budynku biurowym nr 3 w Warszawie przy ul. Komitetu Obrony Robotników 39*”, działka ewidencyjna nr 6/9.

2.2 Budynek został wykonany w latach 80-tych, jako podpiwniczony, o czterech kondygnacjach nadziemnych, w konstrukcji szkieletowej typu Lipsk w układzie korytarzowym:

- fundamenty żelbetowe monolityczne,
- słupy stalowe,
- stropy między piętrowe z prefabrykowanych płyt żelbetowych,
- schody żelbetowe monolityczne,
- stropodach z blachy stalowej fałdowej ocynkowanej przyszlonej do stalowych płatwi opartych na stalowych dźwigarach,
- ściany zewnętrzne poziomu parteru murowane z cegły kratówki,
- ściany zewnętrzne kondygnacji 1, 2 i 3 z elementów lekkiej obudowy,
- ściany wewnętrzne zabudowa z płyt G/K,
- ściany klatki schodowej z prefabrykowanych elementów żelbetowych uzupełnionych fragmentami ścian murowanych,

- ściany w pomieszczeniach sanitarnych, ściany w poziomie piwnic i fragmenty ścian na parterze przy umywalkach i zlewozmywakach murowane,
- drzwi zewnętrzne aluminiowe,
- drzwi wewnętrzne płytowe i drewnopodobne,
- okna aluminiowe,
- posadzki PCW, wykładzina, lastryko, terakota, gres.

Powierzchnia całkowita: 3 984 m²

Powierzchnia zabudowy: 958 m²

Kubatura: 18 600 m³

2.3 Zakres remontu obejmuje łącznie wymianę 227 sztuk okien we wszystkich pomieszczeniach kondygnacji 1 (z wyjątkiem pomieszczenia nr 03.1.03) kondygnacji 2 budynku, w toaletach na kondygnacji 0 i 3 oraz wymianę 2 sztuk drzwi wejściowych do budynku na kondygnacji -1. Rzuty poziome kondygnacji - 1, 0, 1, 2 i 3 budynku nr 3 stanowią odpowiednio załącznik nr 1, 2, 3, 4 i 5 do Zapytania ofertowego.

2.4 Ogólny zakres prac remontowych przewiduje między innymi:

- zabezpieczenie pomieszczenia i całego jego wyposażenia przed przystąpieniem do remontu,
- demontaż starych paneli i maskownic dookoła wymienianego okna,
- demontaż starych aluminiowych okien, (które zamocowane zostały w stalowej wnęce okiennej za pomocą śrub),
- oczyszczenie i przygotowanie konstrukcji stelażu (stalowej wnęki okiennej) do montażu nowego okna,
- osadzenie nowego okna we wnęce okiennej,
- montaż nowej izolacji termicznej konstrukcji stelażu od strony wewnętrznej pomieszczenia,
- uszczelnienie oraz montaż nowej izolacji termicznej okna od strony zewnętrznej elewacji budynku,
- montaż nowych elementów wykończeniowych dookoła okna (montaż nowych paneli i maskownic okna),
- demontaż urządzeń kontroli dostępu działających w obrębie 2 sztuk drzwi wejściowych do budynku,
- demontaż starych 2 sztuk dwuskrzydłowych aluminiowych drzwi (wejścia do budynku na kondygnacji -1 zlokalizowane na tyłach budynku od strony parkingu samochodowego),
- przygotowanie otworów po zdemontowanych drzwiach do montażu nowych drzwi,
- osadzenie i montaż 2 sztuk nowych drzwi we wcześniej przygotowanej wnęce,

- montaż i uruchomienie (wcześniej zdemontowanych) urządzeń kontroli dostępu działających w obrębie 2 sztuk drzwi wejściowych do budynku,
- naprawę uszkodzonych fragmentów tynku wraz z poprawkami malarskimi,
- demontaż materiałów zabezpieczających oraz sprzątanie pomieszczenia po zakończeniu wszystkich prac remontowych (w tym odkurzanie pomieszczenia, mycie drzwi, okien i ram okiennych),

Ponadto zakres remontu obejmuje wszystkie inne prace porządkowe (w tym wywóz i utylizację powstałych odpadów) oraz prace montażowe nieujęte powyżej, a jednocześnie niezbędne z technologicznego punktu widzenia oraz zgodne ze sztuką budowlaną, a które z uwagi na charakter realizowanych prac towarzyszą niniejszemu zamówieniu.

2.5 Wykonawca będzie realizować prace związane z przedmiotem zamówienia na niewyłączonym z normalnej eksploatacji budynku (obiekcie), o którym mowa w pkt. 2.2. Tym samym Wykonawca przed przystąpieniem do ich realizacji przygotowuje i uzgodni z Zamawiającym harmonogram realizacji robót obrazujący etapowość wykonywanych prac, jednocześnie przyjmując jako priorytet założenie jak najmniejszego ingerowania i utrudniania funkcjonowania budynku, w tym możliwość realizacji robót w soboty i dni ustawowo wolne od pracy.

2.6 Wszystkie dostarczone elementy ślusarki okiennej i drzwiowej powinny zostać **wykonane w standardzie WT 2021** tzn. zgodnie z obowiązującym Rozporządzeniem Ministra Infrastruktury w sprawie warunków technicznych, jakim powinny odpowiadać budynki i ich usytuowanie.

Podstawowe wymagania dla nowej stolarki okiennej:

- a) stolarka okienna PCV (okna o układzie kwater identycznym jak demontowane, kolor okleiny biały, wkład szybowy komorowy);
- b) okna o współczynniku przenikania ciepła, który nie powinien przekraczać $U_w = 0,9W/(m^2K)$, dodatkowo wkład szybowy dla części zestawów okiennych oklejony do połowy wysokości okna folią mleczną (dla toalet);
- c) okna z modyfikowanego, wysokoudarowego PCV o konstrukcji jednoramowej:
 - uchylno-rozwieralne i uchylne odpowiadające wymaganiom odpowiednich norm lub posiadające świadectwa dopuszczenia do stosowania w budownictwie;
 - okna powinny się lekko zamykać i otwierać,
 - rozwierane skrzydła okienne nie mogą ocierać się w żadnym miejscu, zamknięte skrzydła okienne powinny dobrze dolegać do ościeżnicy,
 - skrzydła okienne powinny być odporne na zwichrowania,
 - szyby w skrzydłach okiennych winny być osadzone w sposób pewny i trwały,
 - szyby – zestawy szybowe - skrzydła okienne z otworami szklonymi powinny być usztywnione,

- kolor okna – biały od wewnątrz i od zewnątrz,
- klamka metalowa.

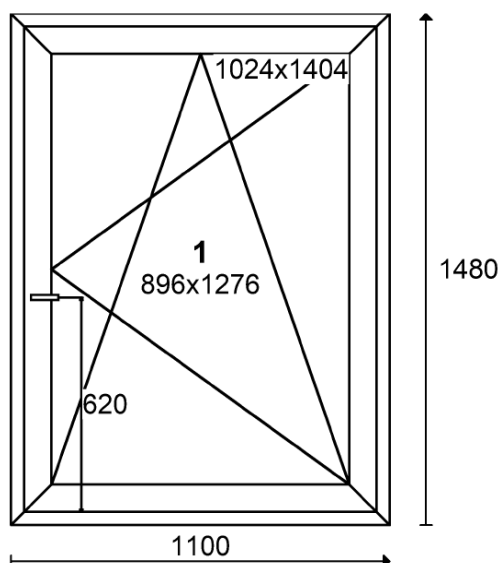

Rysunek 1 Widok okna od wewnątrz pomieszczenia (wymiarów podano w mm)*

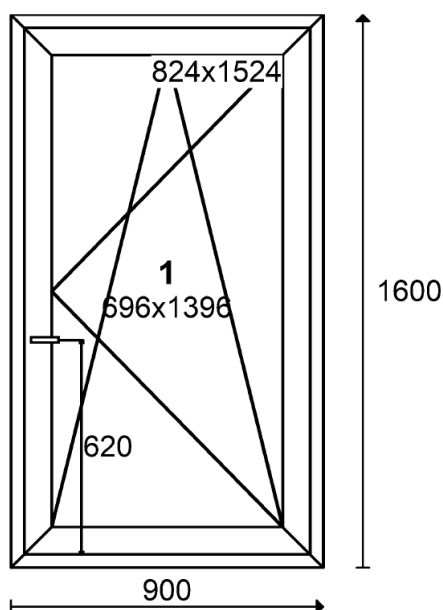

Rysunek 2 Widok okna od wewnątrz pomieszczenia toalet na kondygnacji parteru (wymiarów podano w mm)*

* Widoki okien mają charakter informacyjny, poglądowy. W związku z dopuszczalną tolerancją wykonawczą wymiary montowanych okien mogą odbiegać od wymiarów podanych na widoku okna.

Materiał ościeżnic i skrzydeł:

- kształtowniki z modyfikowanego udarnościowo PCV,
- kształtowniki wzmocnione elementami ze stali ocynkowanej gr. 1,5 – 2,5 mm, zgrzewane w narożach,

- kształtowniki okienne winny być proste a odchyłka prostoliniowości nie powinna być większa niż 1mm/1m długości,
- wykończenie kształtowników: od strony zewnętrznej i od strony wewnętrznej – kolor biały,

Konstrukcja i profile:

- jednoramowa, zespolona,
- profil sześciokomorowy;
- powierzchnie winny być równe, gładkie, niedopuszczalne jest występowanie rys, spękań, obcych wtrąceń i ubytków,
- kolor zgodny biały,

Otwory odwadniające:

- wykonane w dolnych partiach ościeży,
- kształt, wymiary i rozmieszczenie wg. wymagań przedmiotowych norm,

Okucia budowlane:

Dobór okuć powinien zapewnić właściwe funkcjonowanie i wytrzymałość okuwanego wyrobu:

- obwiedniowe, bez możliwości mikrowentylacji przy zamkniętym skrzydle,
- okucia do okien uchylno-rozwieralnych powinny umożliwiać rozwieranie skrzydeł o co najmniej 90° oraz uchylanie skrzydła o co najmniej 15°,
- okucia do okien uchylnych powinny umożliwiać uchylanie skrzydła o co najmniej 15°, oraz winny umożliwiać okresowe otwieranie, w celu utrzymania czystości skrzydła okiennego,
- okucia powinny uniemożliwiać otwarcie od zewnątrz o ile w opisie nie podano inaczej,
- okucia powinny umożliwiać łatwe otwieranie bądź uchylanie z poziomu podłogi oraz umożliwiać ustawienie skrzydeł otwieranych w wymaganym i pożądanym położeniu, umożliwiającym uzyskanie regulowanej wymiany powietrza w pomieszczeniu, z zapewnieniem bezpiecznego użytkowania, czyszczenia okien oraz ich naprawy,
- okucia wymagające okresowego smarowania powinny być tak skonstruowane, aby była możliwość ich łatwego smarowania po ich wbudowaniu,

Uszczelki:

- przylgowe, wciskane z EPDM, montowane w skrzydle i w ościeżnicy, umożliwiające ich wymianę po okresie ich wyeksploatowania / degradacji;
- przycięte na ukos, przylegające do siebie w narożach,

Szklenie

- szybą zespoloną potrójną,
- współczynnik przenikania ciepła nie powinien przekraczać $UW=0,9W/m^2K$,

Elementy łączące

Do mocowania okien należy używać elementów zalecanych przez producenta okien, dopuszcza się zastosowanie: kołków wstrzeliwanych, kołków rozporowych, kotew stalowych. Doboru elementów łączących należy dokonać zależnie od konstrukcji ścian. W pomieszczeniach wilgotnych i narażonych na działanie wilgoci należy stosować materiały nierdzewne. Zastosowane elementy muszą odpowiadać wymaganiom odpowiednich norm lub posiadać świadectwa dopuszczenia do stosowania w budownictwie.

Elastyczne materiały uszczelniające.

Zastosowany elastyczny materiał uszczelniający musi być dopuszczony do stosowania przy łączeniu elementów stolarki z modyfikowanego PCV ze ścianami budynków. Uszczelnienie powinno zapewniać nieprzewiewanie, nieprzemarzanie, niedopuszczanie do przecieków wody opadowej oraz być odpornym na działanie wilgoci i ciepła. Zastosowany materiał uszczelniający musi odpowiadać wymaganiom odpowiednich norm lub posiadać świadectwa dopuszczenia do stosowania w budownictwie.

2.7 Wymagania dla nowej stolarki drzwiowej:

- kompletny zestaw drzwiowy składający się z ościeżnicy drzwiowej i skrzydeł drzwiowych, włącznie z okuciami,
- wartość współczynnika przenikania ciepła drzwi zewnętrznych nie może przekroczyć $1,3 W/m^2K$,
- wymiar szacunkowy otworów drzwiowych wynosi 2250 mm x 1480 mm oraz 2100 mm x 1450 mm (wys. x szer.),
- zestaw drzwiowy wykonany z profili aluminiowych o szerokości minimum 70 mm w kolorze jasno szarym z wypełnieniem: minimum pakiet dwuszybowy obustronnie bezpieczny VSG 33.1 bezbarwny (transparentny) + panel ocieplony o grubości minimum 24 mm (podział ok. 45% + 55%),
- zestaw drzwiowy otwierający się na zewnątrz przeznaczony do zastosowania dla wyjścia ewakuacyjnego,
- zestaw drzwiowy spełniający wymagania antywłamaniowe oraz przystosowany do działania z kontrolą dostępu wyposażony m.in. w samozamykacz (zalecany montaż od strony wewnętrznej), elektro-zaczep rewersyjny – normalnie otwarty (NO), zamknięty po podaniu napięcia, gałko-klamkę (od strony zewnętrznej), klamkę (od strony wewnętrznej) oraz zamek antywłamaniowy klasy C, klasę odporności zamka minimum 6,

- zestaw drzwiowy dwuskrzydłowy dla którego szerokość skrzydła głównego nie może być mniejsza niż 0,9 m, a wysokość progów nie większa niż 20 mm,
- zestaw drzwiowy powinien być wykonany bez widocznych usterek, widok zewnętrzny powinien być zgodny z opisem producenta,
- powierzchnie okładzin i profili konstrukcyjnych nie powinny mieć obcych wtrąceń, pęknięć, rys, wgnieceń lub innych uszkodzeń mechanicznych,
- połączenia konstrukcyjne profili konstrukcyjnych ościeżnic i skrzydeł powinny być wykonane bez wzajemnych przesunięć sąsiednich elementów,
- połączenia zgrzewane elementów metalowych nie mogą mieć odprysków, pęknięć, przepaleń, i miejsc niezgrzanych,
- połączenia spawane elementów metalowych powinny być dobrze wtopione, wolne od żużla i pęcherzy i nie powinny wykazywać przegrzania i pęknięć w samej spoinie,
- miejsca łączenia kształtowników metalowych powinny być gładkie bez szczelin i uskoków,
- powierzchnie kształtowników powinny mieć jednakową barwę i odcień,
- ramy ościeżnic i skrzydeł – proste, bez skręceń, wichrowatości i trwałych odkształceń,
- okucia muszą być tak osadzone i zamocowane, aby zapewniały płynne zamknięcie i otwarcie drzwi ,
- osie skrzydeł zawiasów powinny być współosiowe oraz równoległe do płaszczyzny stojaka zawiasowego ościeżnicy.

Wymiar Otworu Montażowego 1450x2100mm

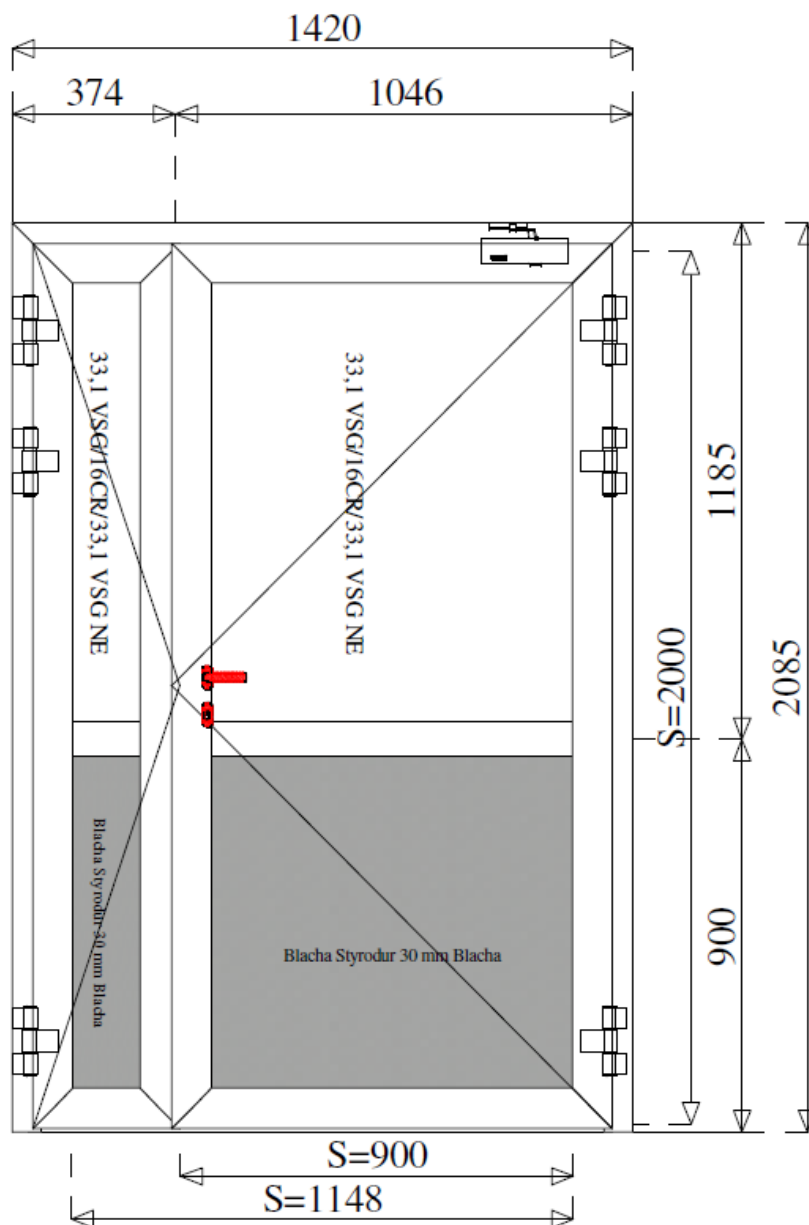

Rysunek 3 Widok drzwi od zewnątrz budynku (wymiary podano w mm)

Wymiar Otworu Montażowego 1480x2250mm

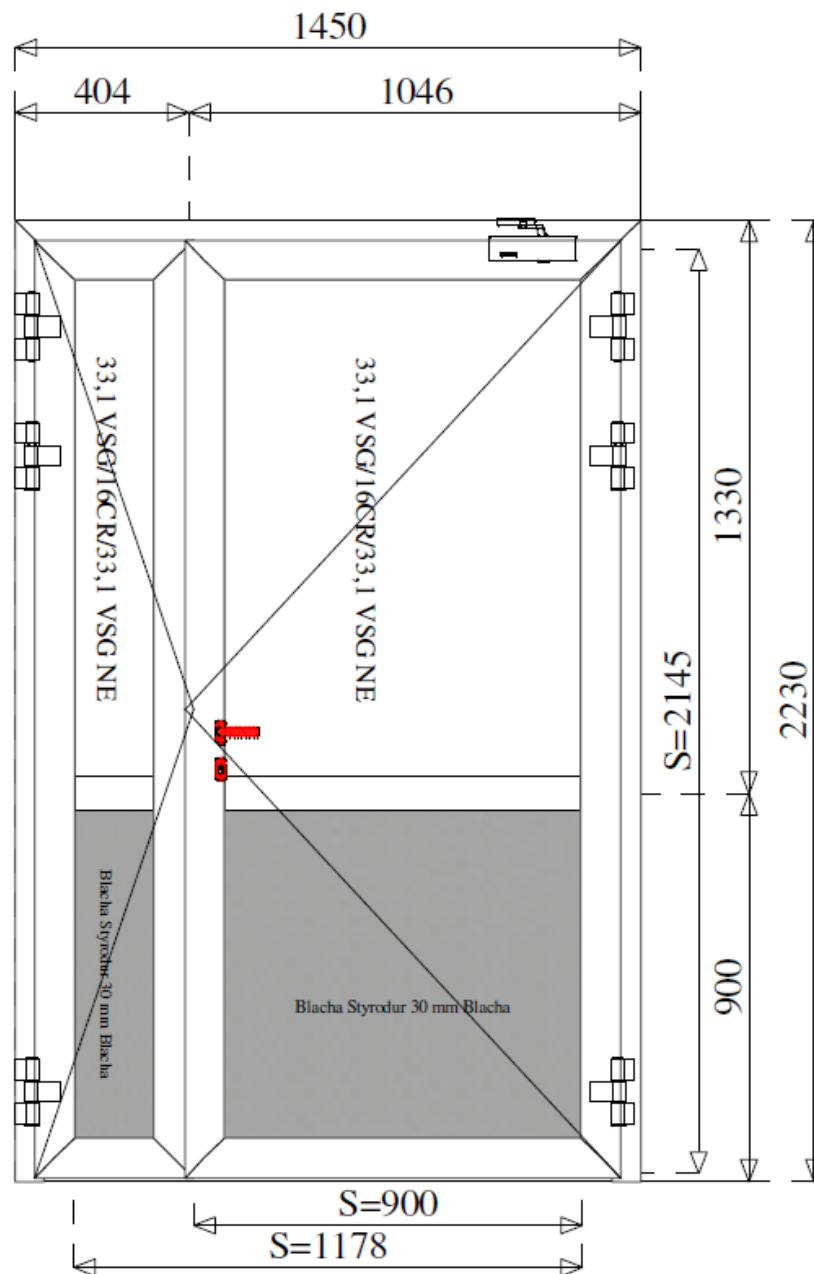

Rysunek 4 Widok drzwi od zewnątrz budynku (wymiary podano w mm)*

* Widoki drzwi mają charakter informacyjny, poglądowy. W związku z dopuszczalną tolerancją wykonawczą wymiary montowanych drzwi mogą odbiegać od wymiarów podanych na widokach drzwi.

Uwaga

Wykonawca przed przystąpieniem do prac, zobowiązany jest zweryfikować podane w treści zapytania wymiary dla każdego z okien i drzwi (dla każdego z pomieszczeń) we własnym zakresie, podczas wizji lokalnej.

3. Szczegółowe wymagania:

- a) Roboty budowlane objęte niniejszym zamówieniem nie wymagają uzyskania pozwolenia na budowę - mają na celu poprawę standardu technicznego i estetycznego budynku, zgodnie z przepisami BHP.
- b) Roboty należy wykonać z zastosowaniem technologii oraz materiałów zgodnych z opisem (z zastrzeżeniem pkt. 3.3. poniżej), zgodnie z obowiązującymi normami, warunkami technicznymi wykonania i odbioru robót, wymogami technologicznymi oraz przepisami Prawa Budowlanego i Polskimi Normami.
- c) Wykonawca w ramach realizacji robót budowlanych dostarcza wszystkie niezbędne do wykonania zamówienia materiały, przy czym Zamawiający wymaga, aby były one fabrycznie nowe oraz posiadały stosowne zaświadczenia o jakości lub atesty oraz odpowiadały jakościowym i gatunkowym wymaganiom określonym w opisie przedmiotu zamówienia.
- d) Użyte materiały powinny spełniać wymogi określone w art. 10 ustawy z dnia 7 lipca 1994 r. Prawo Budowlane oraz muszą odpowiadać co do jakości wymogom dopuszczonych do obrotu i stosowania w budownictwie powszechnym oraz posiadać wymagane atesty, aprobaty i deklaracje zgodności. Dopuszcza się zastosowanie materiałów o właściwościach i parametrach nie gorszych niż podane w opisie jako przykładowe po uprzednim przedstawieniu ich do akceptacji Zamawiającemu.
- e) Wykonawca dla prawidłowego oraz terminowego wypełnienia swych zobowiązań powinien zapewnić doświadczone i wykwalifikowane osoby zdolne do prowadzenia wszelkich powierzonych zadań, zgodnie z obowiązującymi przepisami prawa oraz z postanowieniami stosownych decyzji podejmowanych przez Zamawiającego.
- f) Wykonawca zobowiązuje się do wykonania robót budowlanych z należytą starannością oraz zgodnie z obowiązującymi normami oraz przepisami prawa, zasadami współczesnej wiedzy technicznej i uzgodnieniami dokonanymi w trakcie realizacji przedmiotowej inwestycji. Ewentualne uszkodzenia stałego wyposażenia budynku takiego jak: drzwi / ściany / podłogi / grzejniki / parapety / fragmenty elewacji budynku, które w konsekwencji będą wymagały wymiany bądź naprawy uszkodzonego elementu stanowiąc będzie ryzyko i koszt leżący po stronie Wykonawcy, natomiast decyzja o sposobie naprawy danego elementu (remontu lub wymianie) będzie po stronie Zamawiającego.

- g) **Warunkiem koniecznym** do złożenia oferty jest odbycie **wizji lokalnej** w budynku gdzie mają być wykonywane roboty budowlane. Wykonawca zdobędzie wszelkie informacje, które mogą być konieczne do wykonywania prac i prawidłowej wyceny wartości robót. W ramach wizji lokalnej Wykonawca winien dokonywać własnych obmiarów, a także innych czynności zmierzających do ustalenia nakładu sił i środków potrzebnych do prawidłowego wykonywania przedmiotu zamówienia.
- h) Zamawiający żąda wskazania przez Wykonawcę w ofercie części zamówienia, której wykonanie powierzy podwykonawcom.
- i) Zamawiający nie udziela przedpłaty.

4. Opis warunków udziału:

O udzielenie zamówienia mogą ubiegać się Wykonawcy, którzy posiadają:

- a) uprawnienia do wykonania określonej działalności lub czynności, jeżeli przepisy prawa nakładają obowiązek ich posiadania,
- b) zdolności technicznej (w zakresie wiedzy, doświadczenia, dysponowania osobami zdolnymi do wykonania przedmiotu zamówienia) tzn. w okresie ostatnich pięciu lat przed upływem terminu składania ofert, a jeżeli okres prowadzenia działalności jest krótszy to w tym okresie wykonali co najmniej 3 usługi tożsame z przedmiotem zamówienia, o wartości nie mniejszej niż 30.000 zł każda, dla różnych podmiotów,
- c) opłacone ubezpieczenie od odpowiedzialności cywilnej w zakresie prowadzonej działalności, opiewające na kwotę minimum 200 000,00 zł na jedno zdarzenie.

4.2 Do wskazania spełnienia warunku wiedzy, doświadczenia, dysponowania osobami zdolnymi do wykonania przedmiotu zamówienia Zamawiający wymaga złożenia przez Wykonawcę referencji od klientów (lub innego dokumentu potwierdzające realizację wymaganego zakresu prac), wykazu wykonanych usług o wartości wskazanej powyżej oraz oświadczenia dotyczącego jego kwalifikacji zawodowych, stanowiącego załącznik do formularza ofertowego.

4.3 Do wskazania spełnienia warunku odpowiedniej sytuacji ekonomiczno-finansowej Wykonawca przedstawi, że posiada opłacone ubezpieczenie od odpowiedzialności cywilnej w zakresie prowadzonej działalności, opiewające na kwotę minimum 200 000,00 zł na jedno zdarzenie.

5. Termin realizacji Zamówienia

Należy podać terminy realizacji prac z zastrzeżeniem, iż graniczny termin dla wykonania Przedmiotu Zamówienia nie będzie dłuższy niż 60 dni od daty podpisania umowy.

Przed przystąpieniem do realizacji zadania, a po podpisaniu Umowy, wybrany Wykonawca przedstawi do akceptacji Zamawiającemu harmonogram realizacji robót

z podziałem na poszczególne pomieszczenia. Opracowany dokument powinien, zapewniać jak najmniej uciążliwy sposób korzystania z powierzchni biurowej.

6. Warunki kluczowe realizacji Zamówienia

- a) Projekt umowy na realizację przedmiotowego zamówienia określający szczegółowe warunki, na których Zamawiający zawrze z Wykonawcą umowę w sprawie udzielenia zamówienia zostanie przedstawiony wybranemu Wykonawcy w drodze postępowania ofertowego
- b) Istotne postanowienia, które zostaną wprowadzone do umowy w sprawie udzielenia zamówienia:
 - a) wartość umowy w okresie jej trwania na podstawie złożonej oferty,
 - b) okres gwarancji na wykonane roboty: 36 miesięcy, licząc od daty podpisania przez Strony protokołu odbioru końcowego robót bez uwag,
 - c) termin realizacji – nie dłuższy 60 dni od dnia podpisania przez Strony umowy,
 - d) termin płatności - 21 dni od dnia prawidłowo wystawionej faktury VAT.
 - e) zapis o zabezpieczeniu na okres gwarancji poprzez zatrzymanie kaucji bądź też gwarancję bankową/ubezpieczeniową na kwotę 5% wartości kontraktu brutto.

7. Sposób i termin złożenia oferty

Termin składania ofert cenowych: 10 maja 2024 r.

Ofertę cenową (skan dokumentu) prosimy składać w wyznaczonym terminie.

Ofertę należy przesłać drogą elektroniczną, zabezpieczoną hasłem na adres mailowy: przetargwawkor@tfsilesia.pl.

Hasło do oferty prosimy przesłać drogą elektroniczną na adres mailowy: haslo@tfsilesia.pl w tym samym terminie.

Oferta powinna zostać opatrzona tytułem: „Stolarka okienna i drzwiowa”.

8. Kryteria oceny oferty:

- a) Przy ocenie i wyborze najkorzystniejszej oferty Zamawiający będzie się kierował następującymi kryteriami:
 - Kryterium 1: Cena brutto oferty (C) [PLN] - 80%
 - Kryterium 2: Czas realizacji prac remontowych (T) [dni] - 20%;
- b) Wartość punktowa dla ww. kryteriów wyliczona zostanie wg następujących zasad:
 - 1) Kryterium 1: Cena brutto oferty (C)

$$C = (C_{\min} : C_b) \times 100 \times 80\%$$

gdzie: C_{\min} - najniższa cena brutto oferty (wg złożonych ofert),

C_b - cena brutto badanej oferty,

100 - wskaźnik stały,

80% - procentowe znaczenie tego kryterium;

W tym kryterium Wykonawca może uzyskać max. 80 punktów.

Wszystkie oceny w tym kryterium będą wyliczone z dokładnością do dwóch miejsc po przecinku.

2) Kryterium 2: Czas realizacji prac remontowych (T) [dni] ;

Maksymalny czas realizacji prac remontowych wynosi 60 dni. Oferty z czasem realizacji dłuższym niż 60 dni zostaną odrzucone jako niezgodne z treścią Zapytania.

Maksymalna liczba punktów do zdobycia – 20, w tym odpowiednio dla czasu realizacji prac remontowych - T:

$T = 60$ dni	- 0 punktów,
$55 \text{ dni} \leq T \leq 59$ dni	- 5 punktów,
$46 \text{ dni} \leq T \leq 54$ dni	-10 punktów,
$T \leq 45$ dni	- 20 punktów,

Czas realizacji usługi należy podać w pełnych dniach. W przypadku podania wartości ułamkowej do wyliczenia punktów, Zamawiający zaokrągli podany czas do pełnej liczby dni w górę . Za najkorzystniejszą zostanie uznana oferta nieodrzucona, która uzyska najwyższą łączną liczbę punktów (P), tj. $P = C + T$

- c) Jeżeli nie można wybrać najkorzystniejszej oferty z uwagi na to, że dwie lub więcej ofert przedstawia taki sam bilans ceny i czasu, Zamawiający wybierze ofertę z najniższą ceną, a jeżeli zostały złożone oferty o takiej samej cenie, Zamawiający wezwie Wykonawców, którzy złożyli te oferty do złożenia w terminie określonym przez Zamawiającego ofert dodatkowych. Wykonawcy, składając oferty dodatkowe, nie mogą zaoferować cen wyższych niż zaoferowane w złożonych ofertach.

9. Opis sposobu obliczenia ceny:

- a) proponowaną cenę netto i brutto za cały przedmiot zamówienia należy przedstawić w Formularzu ofertowym stanowiącym **Załącznik nr 6** do Zapytania ofertowego.
- b) cena oferty musi być wyrażona w złotych polskich z dokładnością do dwóch miejsc po przecinku.

- c) cena oferty odpowiadająca zakresowi prac określonych w Zapytaniu jest wynagrodzeniem ryczałtowym.
- d) cena oferty zawiera wszelkie koszty niezbędne do zrealizowania Zamówienia w tym koszty dotyczące wszelkich robót przygotowawczych, porządkowych, zagospodarowania miejsc, w których będą realizowane prace budowlane, wynajmu sprzętu niezbędnego do wykonania realizowanych robót i innych czynności niezbędnych do należytego i profesjonalnego wykonania przedmiotu przyszłej umowy.
- e) Wykonawca określając cenę oferty zobowiązany jest do bardzo starannego zapoznania się z przedmiotem zamówienia, warunkami wykonania i wszystkimi czynnikami mogącymi mieć wpływ na cenę wykonania całego Zamówienia;
- f) Wykonawca sporządza ofertę cenową w oparciu o własną, opartą na rachunku ekonomicznym kalkulację ceny.
- g) cena oferty uwzględnia 36 miesięczną opiekę gwarancyjną liczoną od dnia podpisania przez Strony Protokołu odbioru robót bez uwag.

10. Oferta powinna zawierać

- a) cenę netto i brutto za cały przedmiot zamówienia,
- b) termin wykonania przedmiotu zamówienia nie dłuższy niż 60 dni od dnia podpisania umowy
- c) termin płatności (21 dni od dnia prawidłowo wystawionej faktury VAT),
- d) opiekę gwarancyjną - 36 miesięcy liczone od dnia podpisania protokołu odbioru robót bez uwag,
- e) kopię polisy ubezpieczeniowej Wykonawcy na kwotę min. 200 000 PLN na jedno zdarzenie,
- f) wykaz wykonanych usług (potwierdzenie spełnienia warunku stanowić będą referencje lub inne dokumenty potwierdzające realizację wymaganego zakresu prac)
- g) być podpisana zgodnie z reprezentacją lub udzielonym pełnomocnictwem (prosimy o dołączenie skanu pełnomocnictwa),
- h) posiadać datę sporządzenia,
- i) posiadać adres oraz dane kontaktowe oferenta,
- j) posiadać termin obowiązywania przedstawionej oferty - termin związania ofertą powinien wynosić co najmniej 3 miesiące.
- k) wypełniony i podpisany **formularz ofertowy wraz z załącznikiem nr 1.**

11. Pozostałe informacje:

TFS zastrzega sobie prawo do swobodnego:

- a. przedłużenia terminu składania ofert, swobodnego wyboru oferty oraz odstąpienia od wyboru oferty lub unieważnienia postępowania bez podania przyczyny i ponoszenia jakichkolwiek skutków prawnych i finansowych.
- b. zmiany zakresu oferowanego zadania bez podania przyczyn i ponoszenia jakichkolwiek skutków finansowych i prawnych.
- c. przeprowadzenia negocjacji cenowych i pozostałych parametrów oferty z Oferentami, którzy złożą ważne oferty.

O wyborze lub odrzuceniu oferty oferenci zostaną powiadomieni drogą elektroniczną. Oferenci mają prawo zgłaszać dodatkowe pytania dotyczące niniejszego postępowania ofertowego. Pytania można kierować w formie pisemnej (e-mail) na adres: (przetargwawkor@tfsilesia.pl) nie później niż do dnia **06.05.2024r.**

Odpowiedzi na pytania Oferentów publikowane są na stronie internetowej TFS, w zakładce ogłoszenia pod danym ogłoszeniem, bez ujawniania źródła zapytania.

W celu ustalenia terminu wizji lokalnej prosimy o kontakt z Panem Tomaszem Kozłowskim pod nr telefonu: 691 911 171.

Załączniki:

1. **Załącznik nr 1** - Rzut poziomy kondygnacji nr -1 budynku nr 3
2. **Załącznik nr 2** - Rzut poziomy kondygnacji nr 0 budynku nr 3
3. **Załącznik nr 3** - Rzut poziomy kondygnacji nr 1 budynku nr 3
4. **Załącznik nr 4** - Rzut poziomy kondygnacji nr 2 budynku nr 3
5. **Załącznik nr 5** - Rzut poziomy kondygnacji nr 3 budynku nr 3
6. **Załącznik nr 6** - Formularz ofertowy wraz załącznikiem nr 1